

WIZ 750SR-232

CONVERTIDOR SERIAL TO ETHERNET BASADO EN W7500P - VERSION RS232





DESCRIPCIÓN:

WIZ750SR es el módulo serial a Ethernet de tamaño compacto que utiliza W7500P; WIZnet iMCU, cortex-M0. WIZ750SR es el convertidor de protocolo que transmite los datos en serie como tipo de datos TCP/IP y vuelve a convertir los datos TCP/IP recibidos a través de la red en datos en serie para transmitirlos nuevamente a un equipo en serie.

IMÁGENES DEL PRODUCTO

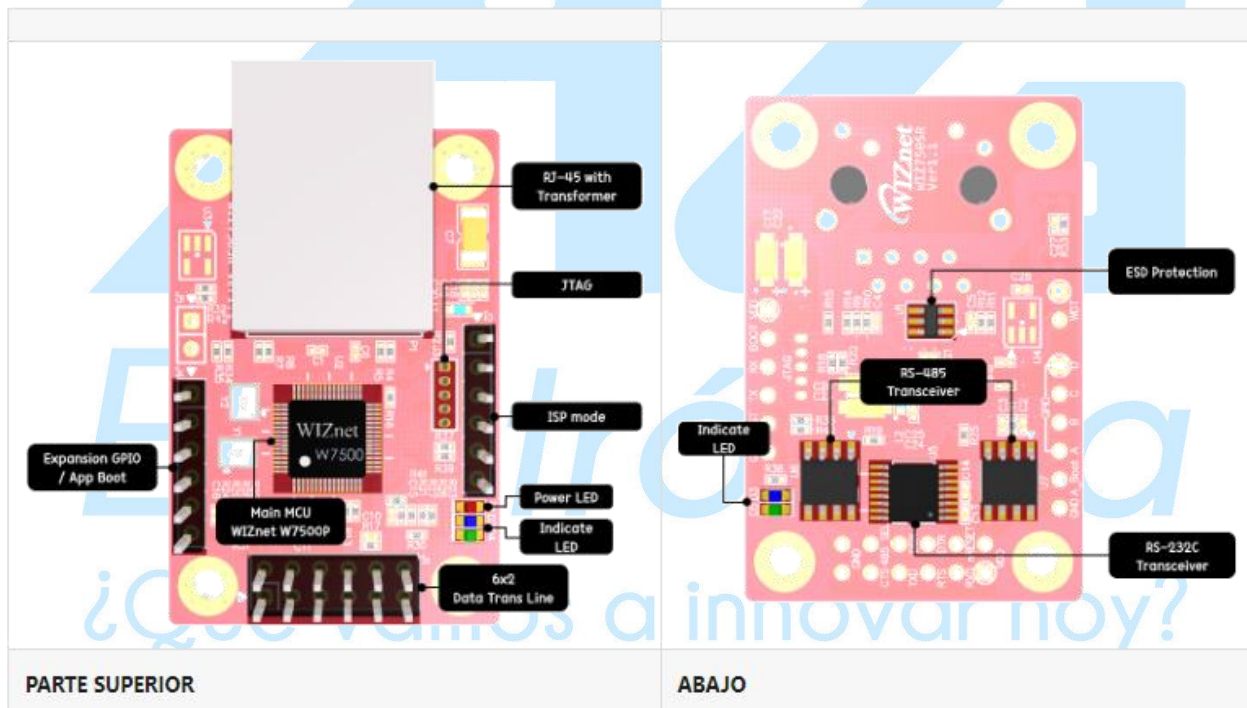
Rev1.0/



 <p>AG Electrónica ¿Qué vamos a innovar hoy?</p>	Realizó	LFSR
	Revisó	ARSL
	Fecha	21/12/2022

AG Electrónica SAPI de CV
República del Salvador N. 202do Piso.
Teléfono: 55 5130 - 7210
<http://www.agelectronica.com>

DISTRIBUCIÓN DE PINES

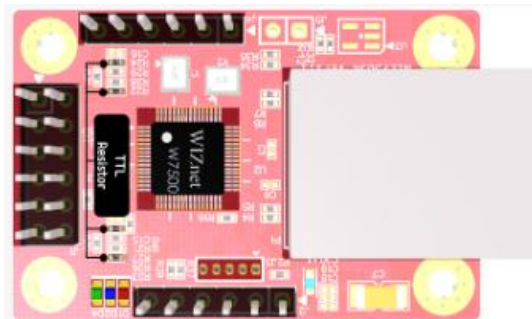
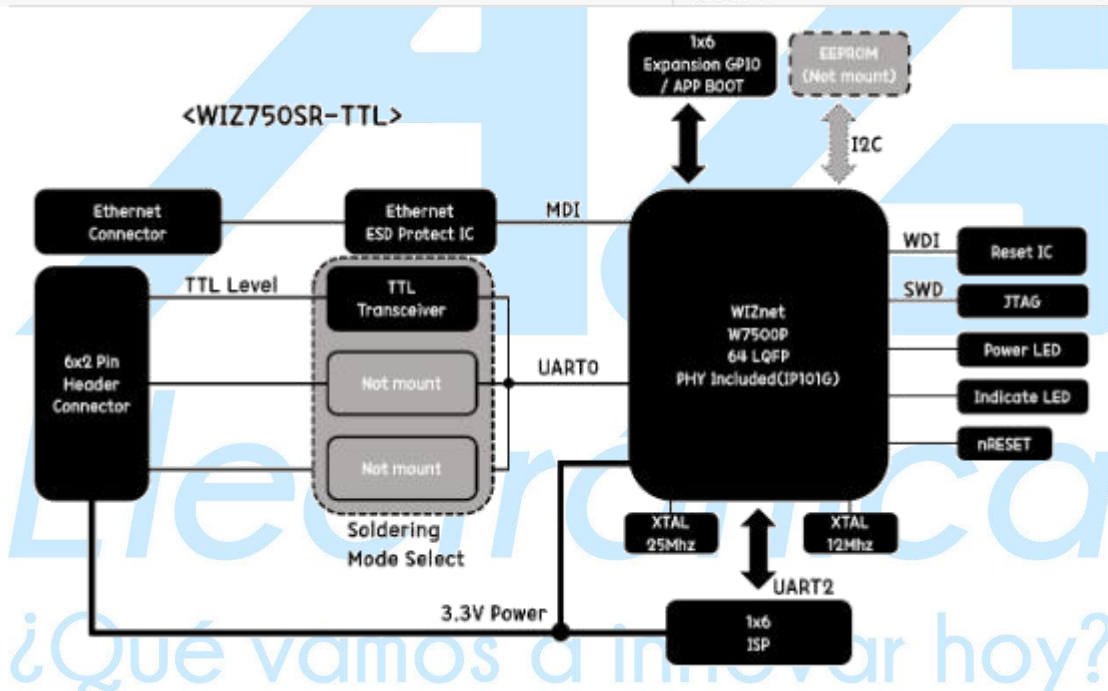
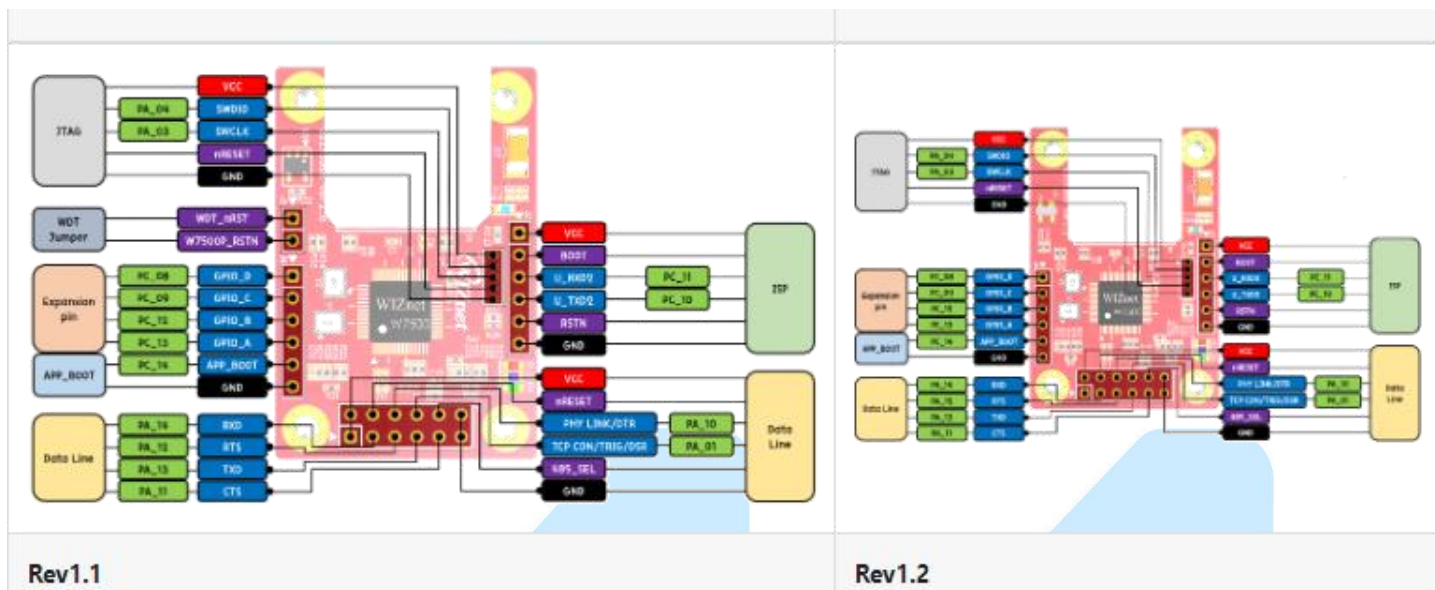

 <p>AG Electrónica ¿Qué vamos a innovar hoy?</p>	AG Electrónica SAPI de CV República del Salvador N. 202do Piso. Teléfono: 55 5130 - 7210 http://www.agelectronica.com	Realizó	LFSR
		Revisó	ARSL
		Fecha	21/12/2022

NÚMERO DE PIN	NOMBRE DEL PIN	SEÑAL	DESCRIPCIÓN
1	LD1	UART0 RX	El receptor UART
2	LD2	UART0 TX	Transmisor UART
3	LD3	Estado _ LED0	Comprobación de PHY LINK o inicialización realizada
4	LD4	Estado _ LED1	Conexión TCP
5	LD5	ESTADO	No funciona
6	LD6	COLUMNA	Colisión detectada
7	LD7	LED de alimentación	-

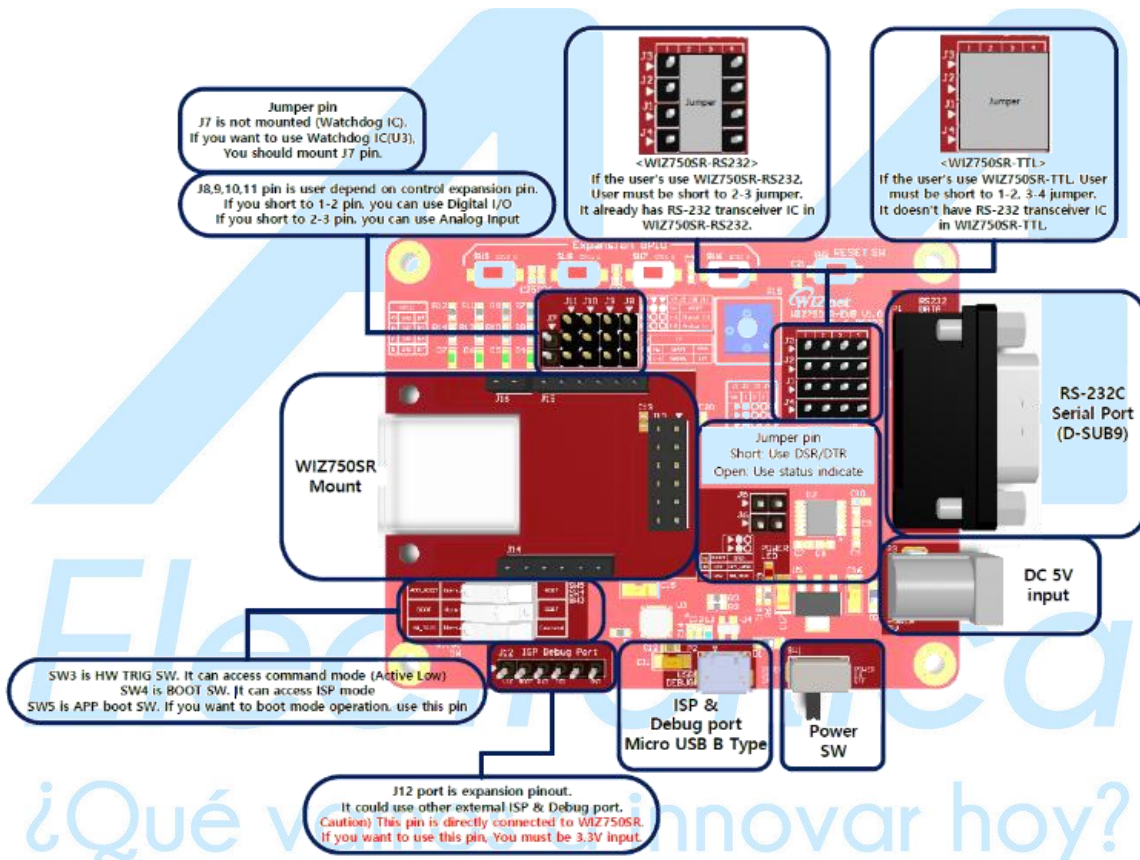

<Llamada saliente WIZ750SR EVB TTL/RS232 >

	AG Electrónica SAPI de CV República del Salvador N. 202do Piso. Teléfono: 55 5130 - 7210 http://www.agelectronica.com	Realizó	LFSR
		Revisó	ARSL
		Fecha	21/12/2022

ESPECIFICACION DEL CONECTOR

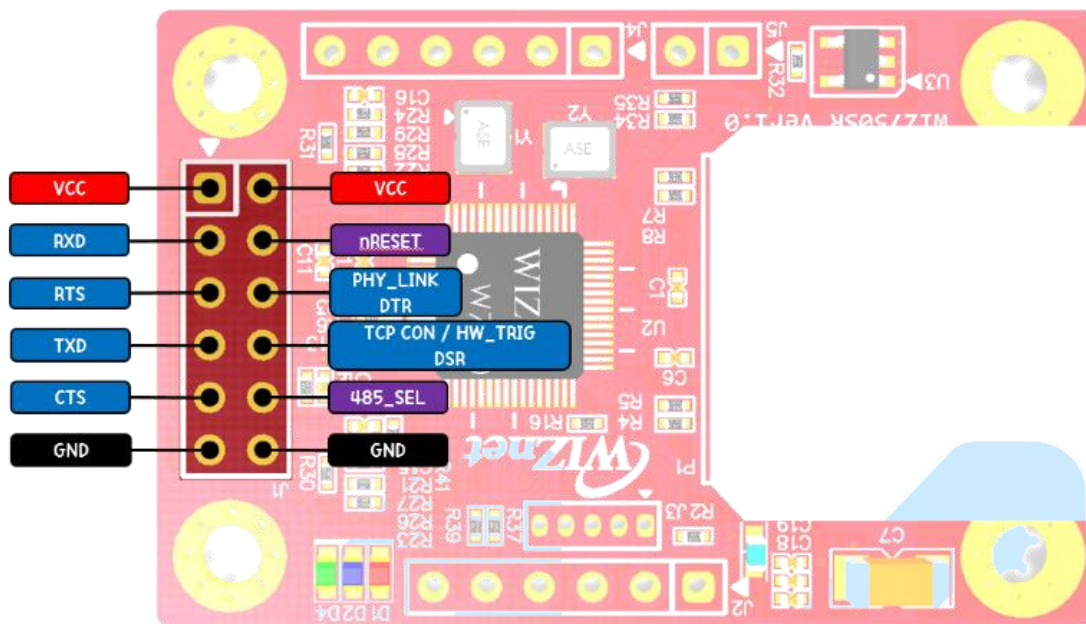

NÚMERO DE PIN	SEÑAL	DESCRIPCIÓN
1	CCV	Entrada de alimentación del sistema (3.3 V)
2	CCV	Entrada de alimentación del sistema (3.3 V)
3	U_RXD0	Recibir datos (TTL: 3.3 V)
4	nRESET	Señal de reinicio del sistema (activo bajo)
5	U_RTS0	Solicitud de envío (TTL: 3.3 V)
6	ENLACE PHY U_DTR0	Terminal de datos listo (TTL: 3.3 V) Señal de verificación de estado de enlace PHY
7	U_TXD0	Transmitir datos (TTL: 3.3 V)
8	U_DSR0 TCP CON HW_TRIG	Conjunto de datos listo (TTL: 3.3 V) Señal de verificación de conexión TCP Señal de activación de hardware (activo bajo)
9	U_CTS0	Claro para enviar (TTL: 3.3V)
10	No utilice	Este pin se usa en el modo RS-422/485
11	TIERRA	Tierra del sistema
12	TIERRA	Tierra del sistema

	AG Electrónica SAPI de CV República del Salvador N. 202do Piso. Teléfono: 55 5130 - 7210 http://www.agelectronica.com		Realizó	LFSR
			Revisó	ARSL
			Fecha	21/12/2022